

電気乾燥機 **壁掛形** 取扱説明書

機種名

ジェーケーティー

ブイエス

JKT10VS-W

カライエ

こんな特長があります

湿気を気体のまま外に捨てる除湿ユニットです。

結露やカビを防止

住まいの寿命を縮める余分な湿気を除去します。

水捨て不要

24時間365日、留守中も連続除湿が可能です。

自動運転

湿気の多いときだけ自動的に除湿を行います。

パワフルな除湿

低温時でも、除湿します。

停電時自動復帰機能

停電になっても通電後自動で運転を再開します。
別荘など人がいない場合でも安心です。

もくじ

はじめに

安全上のご注意	2
各部の名前と働き	4
運転前の準備	5

運転する

運転のしかた	6
自動／パワフル自動／ひかえめ自動 ターボ／切タイマー運転	
長期間使用しないときは	7

お手入れ

プレフィルター／本体	8
------------------	---

困ったとき

運転ランプが点滅するとき	9
故障かな？と思ったら	10
保証とアフターサービス／仕様	11

【お客様ご相談窓口】

- このたびは電気乾燥機をお買い上げいただき、まことにありがとうございます。ご了承ください。
- この取扱説明書をよくお読みのうえ、正しく安全にお使いください。ご使用前に「安全上のご注意」(▶2～3ページ)を必ずお読みください。
- 保証書は必ずお買い上げ日、販売店名などの記入を確かめて、取扱説明書、据付説明書とともに大切に保管してください。

ご愛用者登録をお願いします

当社会員制サイト「CLUB DAIKIN」にご購入の製品を登録いただくと、製品に関するサポート情報をスムーズにご確認いただけます。

詳しくは裏表紙をご覧ください

必ずお守り
ください

安全上のご注意

人への危害、財産への損害を防ぐため、お守りいただくことを説明しています。

■誤った取扱いをすることによって生じる内容を、次のように区分しています。



警告

「死亡や重傷を負うおそれがある内容」を示しています。



注意

「けがや財産に損害を受けるおそれがある内容」を示しています。



火災や感電、
大けがを防ぐために
お守りください。



警告

電源プラグやコードは



禁止

- 運転中に電源プラグを抜かない。
(発熱による火災や感電の原因)
- めれた手で電源プラグの抜き差しはしない。
(感電の原因)
- コンセントや配線器具の定格を超える
使いかたや交流100V以外で使用しない。
(タコ足配線などで定格を超えると、
発熱による火災の原因)
- 電源コードを持って抜かない。
(断線による発熱や発火の原因)
- 破損するようなことはしない。
 - 傷付ける、加工する、無理に曲げる、引っばる、
ねじる、束ねる、重いものを載せるなど。
修理はお買い上げの販売店または
お客様ご相談窓口にご相談ください。
(傷んだまま使用すると、感電やショート、
火災の原因)



必ず実施

- 電源プラグは根元まで確実に差し込む。
 - 傷んだ電源プラグやゆるんだコンセントは
使用しない。
(差し込みが不完全な場合、感電やショート、
発熱による火災の原因)
- 電源プラグのホコリなどは定期的に取り。
 - 電源プラグを抜き、乾いた布でふく。
 - 長期間使用しないときは、電源プラグを抜く。
(ホコリがたまり、湿気などで絶縁不良に
なると火災の原因)
- お手入れや点検時には必ず運転を
停止し、電源プラグを抜く。
(感電やけがの原因)



こんな場所では使用しない



禁止

- 油や可燃性ガスなどを使用したり、
漏れるおそれのある場所。
(引火や本体への吸引による発火や発煙、
樹脂の劣化やひび割れによるけがの原因)
- 腐食性ガスや金属製のホコリのある場所。
(引火や本体への吸引による発火や発煙の原因)
- 浴室など、高温や多湿、水のかかる場所。
(漏電による火災や感電の原因)

ご使用時は



禁止

- 塩素系や酸性の洗剤は使用しない。
(有毒ガスが発生し、健康を害したり、樹脂の
劣化やひび割れによるけがの原因)
- 火のついたタバコや線香などを
近づけない。
(引火や本体への吸引による発火
や発煙の原因)
- 吸込口や吹出口に指や棒などを
入れない。
(感電やけが、故障などの原因)
- 可燃性のもの(ヘアスプレーや殺虫剤など)
は本体の近くで使用しない。
ベンジンやシンナーで本体をふかない。
(感電や引火、ひび割れの原因)



リモコンは



禁止

- 乳幼児の手の届くところにリモコンを置かない。
(誤操作による体調悪化や電池誤飲の原因)
- 電池は、＋を逆に入れない。
(ショートや発火、液漏れの原因)

異常・故障時にはただちに使用を中止する



必ず実施

異常・故障例

- 電源コード、プラグが異常に熱い。
- 電源プラグが変色している。
- こげ臭いニオイがする。

- ブレーカーがひんぱんに落ちる。
 - 本体の取付けがゆるんでいる。
- (異常のまま運転を続けると故障や感電、発煙、火災などの原因)
すぐに運転を停止し、電源プラグを抜くか、ブレーカーを切って
お買い上げの販売店またはお客様ご相談窓口にご相談ください。

■お守りいただく内容の種類を、「図記号」で区分して説明しています。

 「してはいけないこと」を表しています。

 「しなければならないこと」を表しています。

漏電やけがを防ぎ、
家財などを守るために
お守りください。



警告

据付け・移設・修理時は



禁止

- お客様自身で据付けや移動、修理、再設置はしない。
(感電や火災、けがなどの原因)
必ずお買い上げの販売店または専門業者に依頼してください。

注意

ご使用時は



禁止

- 本体の上、ものを載せたり、つり下げたりしない。
(けがの原因)
- 屋外排気口の近くにもものは置かない。
(高温多湿の空気が出るため露の滴下や故障の原因)
- 吹出口の風が直接あたる場所で燃焼器具を使用しない。
(燃焼器具の不完全燃焼による一酸化炭素中毒の原因)
- 吹出口の風が直接あたる場所で、ほかの冷暖房機器を使用しない。
(誤作動や故障の原因)
- 発煙タイプの殺虫剤を使用するときは運転しない。
 - 殺虫剤の使用後は、十分換気してから運転する。
(蓄積した薬剤成分が、吹出口から放出され、健康を害する原因)
- 家具のすき間など狭い場所で使用しない。
(発熱・発火の原因)



必ず実施

- 燃焼器具と一緒に使用するときはこまめに換気をする。

- 本製品を運転しても、換気の代わりにはなりません。
(一酸化炭素中毒の原因)
本製品では一酸化炭素を除去することはできません。

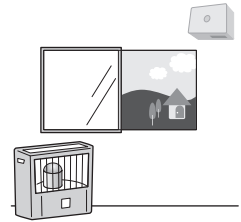

- 別荘など無人で長時間使用するときは、定期的に点検をする。

本体は



禁止

- 低い位置に取り付けた場合は、本体の上に乗らない、よいかからない。
(けがの原因)
- 動植物に直接風をあてない。
(動植物に悪影響を及ぼす原因)
- 精密機器や食品、美術品の保存、動植物の飼育や栽培などに使用しない。
(品質低下などの原因)
- 吸入口や吹出口を、洗濯物や布、カーテンなどでふさがない。
(空気の循環が悪くなり、発熱や発火の原因)

お手入れ時は



禁止

- 本体を水洗いしたり、花瓶など水の入った容器を載せたりしない。
(感電や発火の原因)

各部の名前と働き

本体

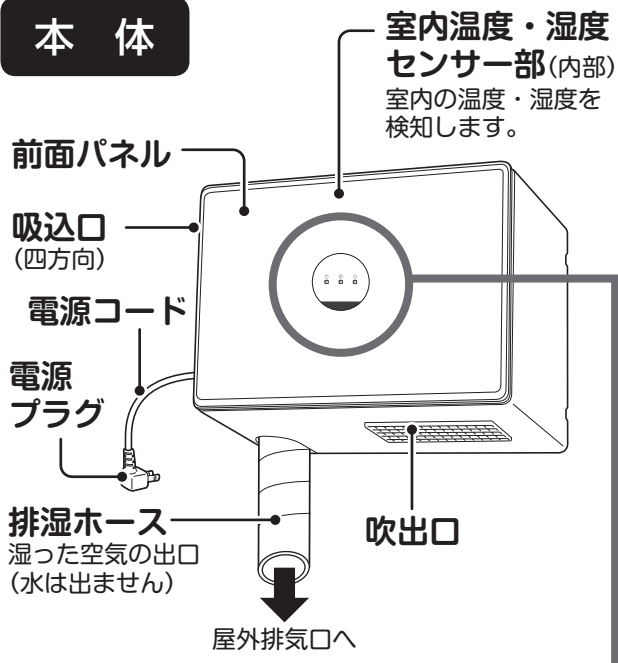

前面パネルを開けたとき

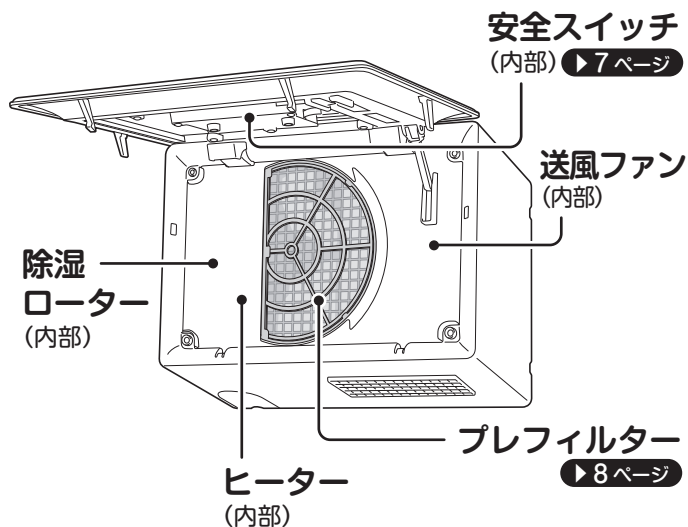

本体表示部

運転ランプ

運転中に点灯します。

- ・自動運転……………紫色
- ・パワフル自動運転…黄色
- ・ひかえめ自動…………青色
- ・ターボ運転……………赤色
- ・お手入れ運転…………青色と黄色が
交互に点灯
- ・ランプが点滅しているときは
▶9ページ

タイマーランプ(緑色)

切タイマー設定中に点灯します。

適湿サインランプ(緑色)

カビや結露の心配が少ないとき
(湿度約60%以下)に点灯します。

- ・運転の目安にしてください。
- ・湿度はお部屋の場所によっても
異なります。

受信部

リモコンからの信号を受信します。

信号を受けると、受信音で受信を確認できます。

- ・運転開始……ピピッ
- ・切タイマー
設定/取消…ピピッ
- ・運転切換……ピッ
- ・運転停止……ピー

リモコン

送信部

本体へ信号を送信します。

ターボボタン

お部屋の湿度にかかわらず、最大
除湿運転を行います。▶7ページ

自動ボタン パワフル自動ボタン

結露やカビの原因となる湿気を
除湿します。▶6ページ

お手入れボタン

長期間使用しないときに、お手入れ
運転を行います。▶7ページ

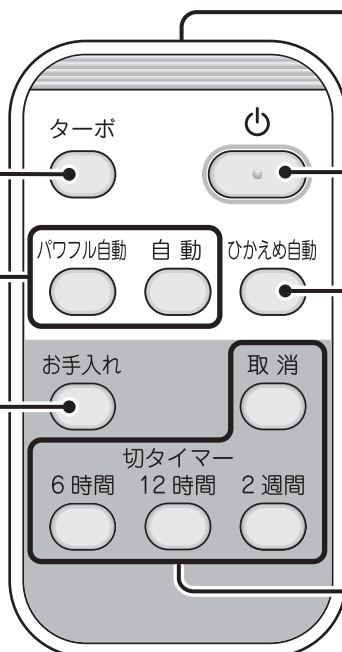

運転/停止ボタン

押すと運転、もう一度押すと
停止します。▶6, 7ページ

ひかえめ自動ボタン

室内温度に応じて自動で目標
湿度を設定し、除湿します。
▶6ページ

切タイマーボタン

運転が停止するまでの時間を
設定します。▶7ページ

運転前の準備

付属品



■ 壁などに取り付ける場合

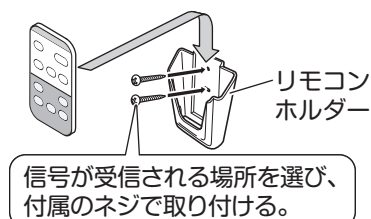

はじめに

運転する

お手入れ

困ったとき

リモコン

リモコンの透明シートを引き抜く。

- 透明シートを引き抜くだけで、ご使用いただけます。



使いかた

- リモコンの送信部を本体の受信部に向けてください。カーテンなど信号をさえぎるものがあると受信しないことがあります。
- 送信できる距離は直線で約6mです。

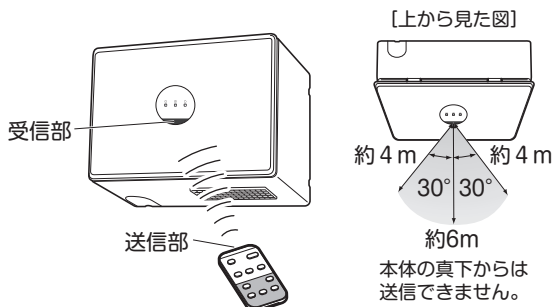

リモコンについて

- リモコンを落としたり、中に水が入らないようにしてください。(故障の原因)
- 電子式点灯方式の蛍光灯(インバーター蛍光灯など)がある部屋では、信号を受け付けにくい場合があります。
- 照明器具の近く(1m以内)で使用しないでください。(リモコンの受信感度の低下や変色の原因)

電池交換のしかた

- 1 リモコン裏面のふたのツメを矢印の方向に寄せる。
- 2 ふたを引き出す。
- 3 電池を入れ替える。
- 4 ふたを閉じる。

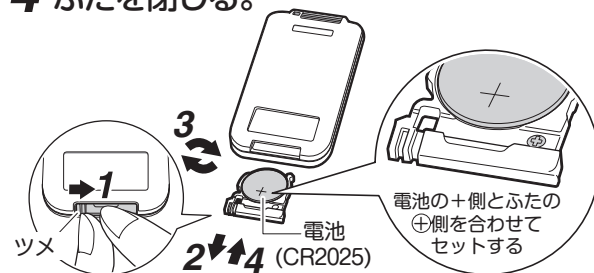

電池について

- 電池は、お子様の手の届かないところに置いてください。万一、電池を飲み込んだ場合は、すぐ医師に相談してください。
- 液漏れや破裂による故障やけがを避けるため、長期間ご使用にならない場合は電池を取り出してください。
- 電池の液が目に入ったときは、こすらず、すぐに水道水で十分に洗い、医師の治療を受けてください。
- 電池を火の中に入れてたり、加熱や分解、改造はしないでください。絶縁物などが損傷し、液漏れや発熱、破裂するおそれがあります。
- 電池を廃棄するときは、端子にテープなどを巻き付けて絶縁してください。(他の金属や電池と混じると、発熱や破裂、発火の原因)電池はお住まいの地域のゴミ分別方法にしたがって処分してください。
- 交換の目安は約1年ですが、受信されにくくなりましたら、新しいボタン電池(CR2025)と交換してください。
- 電池の「使用推奨期限」に近いものは、交換時期が早くなる場合があります。
- 付属の電池は、最初にご使用いただくために用意しているもので、1年に満たないうちに消耗することがあります。

本体

電源プラグをコンセントに差し込む。

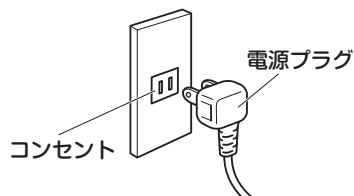

給気口がある場合は運転時には閉じておく屋外から湿気が入ることがあります。

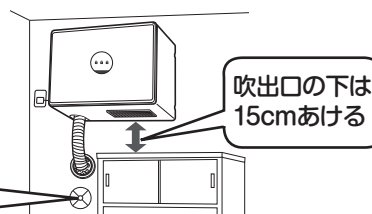

運転のしかた

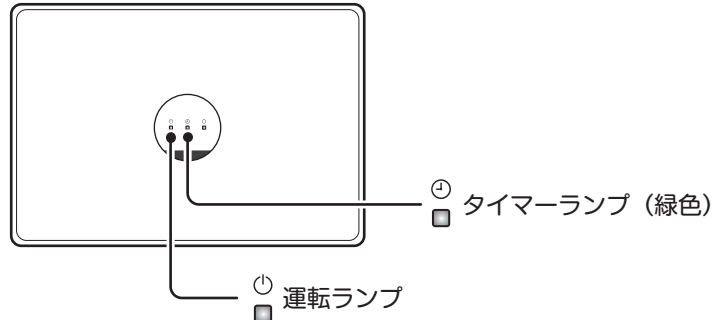
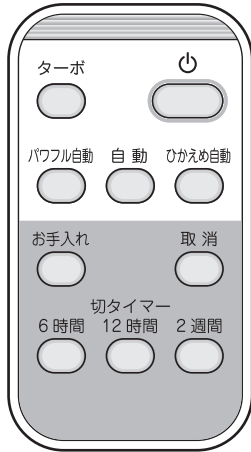

- タイマーランプ (緑色)
- 運転ランプ
 - ・自動運転……………紫色
 - ・パワフル自動運転……黄色
 - ・ひかえめ自動運転……青色
 - ・ターボ運転……………赤色
 - ・お手入れ運転…………青色と黄色が交互に点灯

自動 / パワフル自動 / ひかえめ自動

お部屋が、カビや結露の心配が高い状態にならないように、自動で風量、ヒーターの運転を調整し、お部屋に最適な湿度環境を維持します。

■自動運転 目標湿度 約60%

自動 を押す。

■パワフル自動運転 目標湿度 約50%

パワフル自動 を押す。

自動運転イメージ

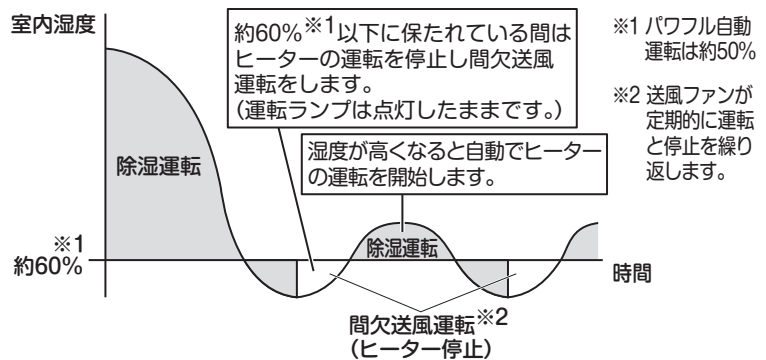

■ひかえめ自動運転 お部屋の温度に応じて自動で目標湿度を設定し、除湿します。目標湿度を高く設定するので、電気代が気になるときにおすすめです。

ひかえめ自動 を押す。

お部屋の温度と運転内容

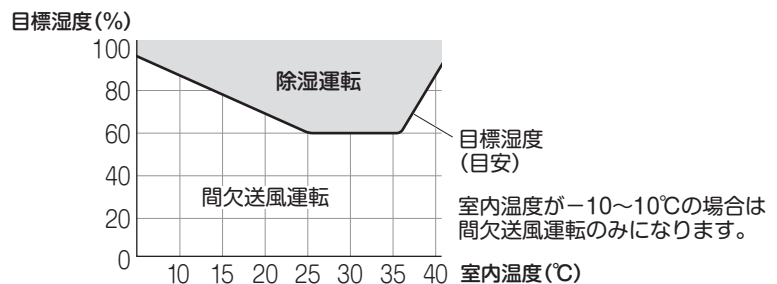

停止したいとき

を押し。

- 運転ランプ(青色)が点滅し、約40秒後消灯します。
- 内部のヒーター保護のため、運転停止後約40秒間送風ファンが回転します。

自動運転について

- 連続運転により、住宅の寿命を縮めるカビや結露の原因の一つである、室内の余分な湿度を除去します。
- 湿度が高いときには、自動的にターボ運転を行うため運転音が大きくなり吹出温度も上昇します。湿度が下がると運転音は小さくなります。

ターボ

お部屋の湿度にかかわらず、最大除湿運転を行います。

ターボ
○ を押す。

停止したいとき

○ を押す。

- 運転ランプ(青色)が点滅し、約40秒後消灯します。
- 内部のヒーター保護のため、運転停止後約40秒間送風ファンが回転します。

切タイマー

運転を停止するまでの時間を6時間、12時間、2週間から選択できます。

6時間 または 12時間、2週間 を押す。

タイマーを取り消したいとき

取消
○ を押す。

- タイマーランプが消灯します。

ターボ運転について

- ターボ運転中の運転音は大きくなります。また、室内温度が上昇することがあります。
- 電気代節約のため、切タイマー運転と併用されることをおすすめします。(連続で使用するときは、自動運転をおすすめします。)

切タイマー運転について

- 運転を停止する時間が、設定よりも最大10分程度ずれることがあります。
- 切タイマー運転設定後にも、運転停止時間は変更できます。再度、切タイマーボタンを押してください。
- 切タイマー運転中、^{お手入れ}○ を押すとタイマー運転は解除され、お手入れ運転を開始します。
- 停止中に切タイマーボタンを押すと、前回の運転モードでタイマー運転します。(ご購入時は、自動運転に設定されています。)

ご注意

- 運転中に前面パネルを開けると、安全スイッチが働いてブザー音「ピーッピーッ」が鳴り、運転が停止します。(運転ランプ(赤色)が点滅(安全スイッチが働くと、内部のヒーター保護のため約40秒間送風ファンが回転します。))
前面パネルを閉じて、[○] を2回押して、再度運転してください。
- 換気扇と併用すると排気風量が低下し、湿度が下がりにくくなります。
- 閉じられない給気口がある、荷物が多くて空気が循環しにくいなど、お部屋の条件によっては湿度が下がりにくくなります。
- 屋外の温度が低く、室内の湿度が高い場合、本体の停止中に換気扇を使用すると、排湿ホース内に屋外から低温の空気が流入して排湿ホースの外側に結露が発生し、室内に水滴が落ちることがあります。

長期間使用しないとき

1 ^{お手入れ}○ を押してお手入れ運転を行い、内部をよく乾燥させる。

約10分間運転し、自動で停止します。

- 途中で停止したいときは [○] を押してください。
 - ・ 運転ランプ(青色)が点滅し、約40秒後消灯します。
 - ・ 内部のヒーター保護のため、運転停止後約40秒間送風ファンが回転します。

2 プレフィルターを掃除して、元どおり取り付ける。

3 リモコンの電池を取り出す。

4 電源プラグを抜くか、ブレーカーを切る。

お知らせ

- お手入れ運転中に ^{6時間}○、^{12時間}○、^{2週間}○ を押すと、お手入れ運転を開始する前の運転モードで切タイマー運転を行います。

お手入れ

警告

- お手入れの前には必ず運転を停止し、電源プラグを抜くかブレーカーを切る。(感電やけがの原因)
- ガソリン、ベンジン、シンナー、みがき粉、灯油、アルコールなどは使用しない。(ひび割れや感電、引火の原因)
- 本体を水洗いしない。(感電や火災、故障の原因)

注意

高い位置に取り付けた場合、お手入れ時は丈夫で安定している台を使用する。(けがの原因)

プレフィルター

約2週間に1度 **掃除機** **水洗い**

- 別荘など人のいない環境で使用する場合は、半年～1年に1度など、目詰りしない頻度で定期的にお手入れしてください。

1 電源プラグを抜くかブレーカーを切る。

2 前面パネルの下部に指をかけて、パネルが止まる位置まで開ける。

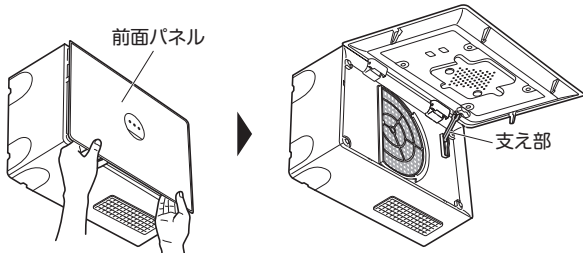

注意

支え部が外れるほど前面パネルを開けない。(破損の原因)
前面パネルは外せません。

3 プレフィルターを取り外す。

- プレフィルターのツマミを持ち、引き出す。

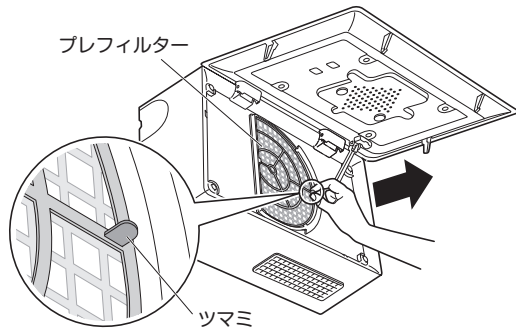

4 プレフィルターのお手入れを行う。



- 掃除機でホコリを吸い取った後、水洗いする。
- 汚れがひどいときは、やわらかいブラシや台所用中性洗剤で洗い、洗剤が残らないように十分すすぎ洗いしてから日陰でよく乾かす。

5 プレフィルターを取り付ける。
(ツメ5カ所)

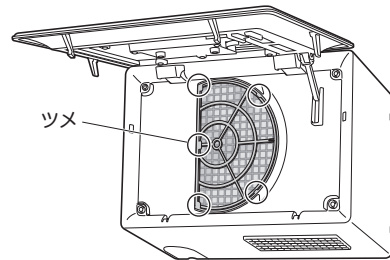

6 前面パネルを閉じる。

- 支え部を手前にスライドし、固定部を乗り越えさせて閉じる。

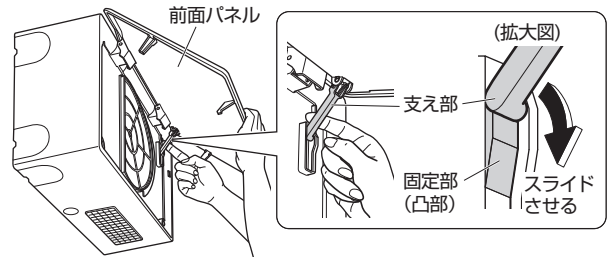

本体

汚れが気になるときに **ふき取り**

- 水または液体中性洗剤を含ませたやわらかい布で軽くふく。
- やわらかい布でからぶきする。





お願い

- 電気乾燥機を数シーズン使用した後は、通常のお手入れとは別に点検整備を行ってください。▶11ページ
- 別荘など人のいない環境で使用する場合も、定期的に機器の点検や屋外排気口周辺に障害物が無いかの確認をしてください。

運転ランプが点滅するとき

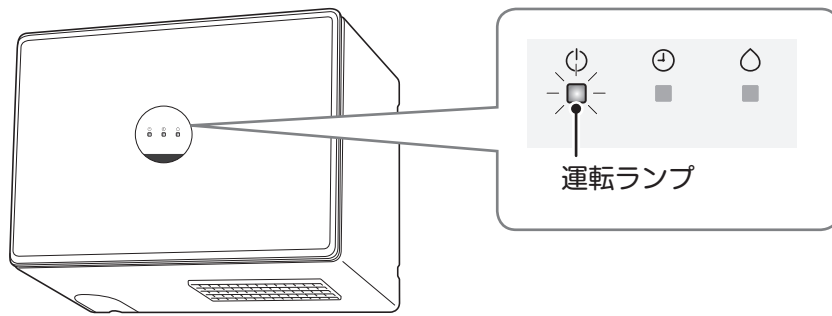
運転ランプを確認し、以下の内容にしたがって対応してください。



運転ランプ	原因/対応
青色で点滅	内部のヒーター保護のため、運転停止後約40秒間送風ファンが回転します。
赤色で点滅 (ブザー音「ピーッピーッピーッ」) ●約30秒間で止まります。	前面パネルが開いていませんか？ → 前面パネルを閉じて、  を2回押して、再度運転してください。
	プレフィルターにホコリがたまっていますか？ → 電源プラグを抜くか、ブレーカーを切り、プレフィルターのお手入れをして、リモコンで再度運転してください。
	室内温度が-10℃より低くなっていませんか？ 室内温度が40℃より高くなっていませんか？ → 運転可能な範囲は-10℃~40℃です。 電源プラグを抜くか、ブレーカーを切り、エアコンなどで室内温度を調節して、リモコンで再度運転してください。

再度、運転ランプが点滅する場合は、お買い上げの販売店またはお客様ご相談窓口(出張修理のご相談)に修理を依頼してください。

ご連絡いただきたい内容

1. 品名 電気乾燥機
2. 機種名 本体参照
3. お買い上げ年・月・日
4. 異常内容(できるだけ具体的に)
5. お名前・ご住所・電話番号



機種名

雷が鳴り始めたら

- 運転中に雷などにより本体表示部が異常点灯したり、操作ができなくなったときは、一度電源プラグを抜き、約10秒以上待ってからもう一度電源プラグを差し込んで運転してください。
- 落雷のおそれがあるときは、運転を停止し、電源プラグを抜くか、ブレーカーを切ってください。

故障かな？と思ったら

修理のご依頼やお問い合わせの前に、以下の内容を確認してください。

それでもまだ異常があるときは、**お買い上げの販売店** または **お客様ご相談窓口** にご相談ください。

こんなときは	ご確認ください
リモコンの  を押しても運転しない	<ul style="list-style-type: none"> ● リモコンの電池が消耗していませんか？ → 電池を交換してください。 ▶5ページ ● テレビやビデオなどのリモコンのボタンが押されたままになっていませんか？ → リモコンロックなどにあたって押されたままになっていると、信号が受信できない場合があります。 ● 受け取ったリモコン信号を他方面に向かって出力する機能を持った機器がお部屋にありますか？ → テレビ用スピーカーなどにも上記のような機能を持った機器があります。このような機器がお部屋にある場合、その機器からの信号とリモコンからの信号が干渉し、受信できない場合があります。
運転しても屋外排気口から水が出ない	● 湿気を気体のまま排出するため、水は出ません。(屋外排気口から排出した空気により、壁面が結露することがあります。)
屋外排気口から湯気が出る	● 湿気を暖かい気体のまま排出するため、屋外の温度が低くなると湯気が出ているように見えます。
屋外排気口の下の壁面につららができる	● 屋外の温度が0℃以下になると、排出した湿気が凍ることがあります。
自動・パワフル自動運転中に、運転が止まっていることがある	● 自動運転では、湿度約60%以下(パワフル自動運転では約50%以下)になると、送風ファンが定期的に運転と停止を繰り返します。
排湿ホースからの空気の排出量が少ない	● 室内の湿気のみを濃縮して排出するため、屋外に出る空気は微量です。
吹出口から温風が出る	● 内部に、除湿のためのヒーターが入っているため、室内の湿気が多いときには暖かい風が出ることがあります。
運転しない 【運転ランプが消えている】	<ul style="list-style-type: none"> ● ブレーカーが切れていませんか？ → ブレーカーを入れてください。 ● 電源プラグが外れていませんか？ → 確実に差し込んでください。
湿度が下がらない	<ul style="list-style-type: none"> ● プレフィルターが汚れていませんか？ → プレフィルターをお手入れしてください。 ▶8ページ ● 吹出口、吸入口、屋外排気口をふさいでいませんか？ → 障害物を取り除いてください。 ● お部屋の給気口が開いていませんか？ ● 窓や扉が開いていませんか？ → 外から湿った空気が入ると、湿度が下がりにくくなります。閉じてください。 ● 換気扇を回していませんか？ → 換気扇と併用すると排気風量が低下し、湿度が下がりにくくなります。 ● 運転モードは適切ですか？ → パワフル自動またはターボで運転してください。 ● ガスファンヒーターなど水蒸気が発生するものがありますか？ → お部屋に水蒸気が発生するものがあると湿度が下がりにくくなります。
イヤなニオイがする	● プレフィルターが汚れていませんか？ → プレフィルターをお手入れしてください。 ▶8ページ
運転中に吹出口から白い粉が出る	● 除湿ローターが、経年劣化により回転中にわずかに削れ、吹出口から出てくる場合があります。健康上問題ありませんが、掃除機などで取り除いてください。

運転条件について

- 室内温度 -10℃～40℃以外で運転を続けると、安全装置が働き、運転が停止する場合があります。
- 運転条件範囲内においても次の様な現象が起こる場合があります。
 - ① 屋外の温度が低い場合、排湿ホース出口が凍結することがあります。
凍結すると性能に支障をきたしますのでお湯などで氷を溶かしてからご使用ください。
 - ② 室内高温時に(約35℃以上) プレフィルターなどの目詰りで風量が減った場合に、保護装置が働き能力が低下することがあります。

保証とアフターサービス／仕様

必ずお読みください。

保証について

- 保証書(別添)は販売店で所定事項を記入してお渡ししますので、記載事項をお確かめのうえ、大切に保管してください。
- 保証期間はご購入日から1年間です。



【保証期間中】

保証書の規定にしたがって出張修理させていただきます。その際には、「保証書」をご提示ください。

【保証期間経過後】

修理すればご使用できる場合は、有料にて修理させていただきます。修理料金は、技術料+部品代+出張料などで構成されています。

修理を依頼される時

- **▶9, 10ページ** にしたがって調べていただき、それでも異常があるときは、必ず運転を停止し、電源プラグを抜くか、ブレーカーを切って、ご購入の販売店またはお客様ご相談窓口にご連絡ください。

補修用性能部品の保有期間について

- 電気乾燥機の補修用性能部品の保有期間は製造打ち切り後8年です。
- 「補修用性能部品」とは、その製品の機能を維持するために必要な部品のことです。

点検整備について

- 電気乾燥機を数シーズン使用した場合は、内部が汚れ、性能が低下する場合があります。通常のお手入れとは別に点検整備を行ってください。点検整備はご購入の販売店にご相談ください。なお、この場合は実費が必要となります。

- 性能不足や、機器の故障などによりカビや結露を防止できなかった場合、発生した湿害による損害の補償はいたしかねますので、ご了承ください。

ご連絡いただきたい内容

1. 品名 電気乾燥機
2. 機種名 本体参照
3. お買い上げ年・月・日
4. 異常内容(できるだけ具体的に)
5. お名前・ご住所・電話番号



仕様

機種名	JKT10VS-W	
方式	デシカント式	
電源	単相100V 50/60Hz	
定格排出水分量	(L/d)	10
消費電力	(W)	320
運転音	(dB)	40
外形寸法(高さ×幅×奥行)	(mm)	299×437×190
質量	(kg)	7

- 定格排出水分量は排湿ホース長0.25mの場合に、室内温度27℃、相対湿度60%を持續する室内で運転したときの1日あたりの水分量です。(室内温度20℃、相対湿度60%のときは、7.3L/dになります。)
- この仕様数値は50Hz・60Hz共通です。
- 製品改良のため仕様の一部を予告なしに変更することがあります。
- 運転音はターボ運転時に本体前面、左側面、右側面、吹出口からそれぞれ1mの距離で測定した値を平均し、無響室換算したときの値です。

お客様ご相談窓口のご案内

修理依頼、製品・技術に関するお問い合わせ、部品のご購入などは、ご購入の販売店または下記窓口へ

WEB案内

- よくあるご質問、取扱説明書をご覧いただけます。
- 簡単・便利に修理依頼ができます。

<http://www.daikincc.com>

WEB受付のお申し込みの流れ



電話番号をよくお確かめのうえ、お掛け間違いのないようにお願いします。



24時間 365日、安心つながる。

お客様総合窓口 **CONTACTセンター**

お電話から 全国共通フリーダイヤル **0120-88-1081**

FAXから FAX専用フリーダイヤル **0120-07-0881**

非通知設定の方は、最初に **186** をダイヤルいただき発信番号の通知をお願いしております。

はじめに

運転する

お手入れ

困ったとき

上手にご使用いただくために

●連続除湿が効果的

カビと結露の防止には、長時間連続除湿が効果的です。
 (本機は、面倒な水捨て作業が不要ですの)で、24時間365日除湿できます。



●窓や扉の開閉は少なく

運転中は、お部屋の窓や扉の開閉をできるだけ少なくし、気密性を保つと効果的です。

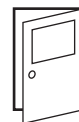

●プレフィルターの掃除はこまめに

プレフィルターが汚れると、スムーズに風を送れなくなるため、電気代が上がり、悪臭や故障の原因にもなります。
 2週間に一度はお手入れを。▶8ページ



室内温度が下がると除湿量は少なくなります

温度と排出水分量の目安(湿度60%、ターボ運転時)

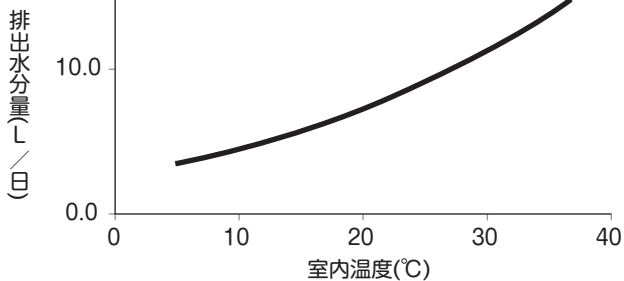

除湿量は排湿ホースの長さによっても変わります

ホース長と排出水分量の目安(温度27°C、湿度60%、ターボ運転時)

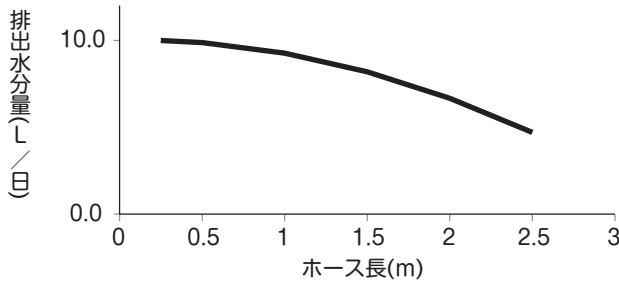

ご愛用者登録をお願いします

特典

当社会員制サイト「CLUB DAIKIN」にご購入の製品を登録いただくと、製品に関するサポート情報をスムーズにご確認いただけます。

詳しくはこちら → <https://www.clubdaikin.jp/>

(右記 QR コードからも登録ページを参照できます。)

登録には機種名、製造番号が必要です。
 保証書または製品に記載されている機種名、製造番号をご入力ください。
 製品にあるQRコードを読み取っていただくと、機種名、製造番号を入力する必要がなく簡単にご登録いただけます。



機種名/製造番号
QRコード

QRコードは株式会社デンソーウェブの登録商標です

長年ご使用になる電気乾燥機の点検は定期的に!

愛情点検



このような症状
ありませんか?

- 電源コード、プラグが異常に熱い。
- 電源プラグが変色している。
- こげ臭いニオイがする。
- ブレーカーがひんぱんに落ちる。
- 本体の取付けがゆるんでいる。
- その他の異常や故障がある。

ご使用中止

故障や事故防止のため、電源プラグを抜くか、ブレーカーを切ってから、必ずお買い上げの販売店に点検、修理をご相談ください。

電気乾燥機の補修用性能部品の保有期間は製造打ち後8年です。

ダイキン工業株式会社

本社 〒530-8323 大阪市北区中崎西二丁目4番12号 梅田センタービル
 東京支社 〒108-0075 東京都港区港南二丁目18番1号 JR品川イーストビル

ご購入店名	電話
ご購入年月日	年 月 日

バーコードは製造用コードです。



* 3 P 5 4 9 9 9 4 0 1 Q *



3P549994-1B

M18B154B (1902) HT